

CROOZER

Návod k použití

Croozer Kid for 1 Croozer Kid for 2

Originální manuál - Uchovejte na bezpečném místě pro další použití

Datum vydání: 08-2007



Varování

Neměli byste používat dětský Vozík Croozer, dokud si nepřečtete tento Návod k použití. Zanedbání tohoto upozornění může mít vážné následky.

Výrobce:

„Zwei plus zwei“ Marketing GmbH
Stolberger Straße 1
D-50933 Köln
Tel: +49 - 2 21 - 95 14 70 - 0
Fax: +49 - 2 21 - 95 14 70 - 20
E-mail: info@zweipluszwei.com

Výhradní dovozce pro Českou republiku a Slovenskou republiku:

Dvě plus dvě s.r.o.
Nad soutokem 1
CZ-14300 Praha 4
Tel: +420 241 741 947
Fax: +420 241 744 320
E-mail: info@dveplusedve.cz

„Zwei plus zwei“ Marketing GmbH vlastní všechna práva k tomuto Návodu k použití.
Žádné texty, ani jejich části, ani žádné obrázky, nemohou být kopírovány ani veřejně vydávány nebo vystaveny komerčnímu využití třetích osob.
Další návody k použití Croozeru mohou být objednány prostřednictvím www.croozer.eu.
Tvorbě tohoto návodu jsme věnovali veškeré své úsilí, přesto, pokud se v něm vyskytnou nějaké chyby, budeme vděční, pokud nás na ně upozorníte.

Přehledná tabulka

1. Základní pojmy.....	3
2. Přehled součástí.....	4
3. Bezpečnost.....	4
3.1 Vysvětlení symbolů a pokynů.....	4
3.2 Základní bezpečnostní pokyny.....	5
3.3 Bezpečnostní pokyny pro cestování.....	5
3.4 Bezpečnostní pokyny pro přepravu novorozenců.....	6
3.5 Bezpečnostní pokyny pro údržbu a opravy.....	6
3.6 Varování před neautorizovanými úpravami a doplňky...	6
4. Popis vozíku.....	7
4.1 Základní výbava.....	7
4.2 Sestavení vozíku.....	7
4.3 Připevnění kol.....	10
4.4 Potah 2 v 1.....	11
4.5 Vstup.....	12
4.6 Upevnění madla.....	13
4.7 Sedadlo.....	14
4.8 Bezpečnostní pásy.....	14
4.9 Zavazadelník.....	15
4.10 Poutka pro novorozeneckou vložku.....	16
4.11 Ovládání parkovací brzdy.....	16
5. Použití jako přívěs za jízdní kolo.....	17
5.1 Bezpečnostní pokyny pro použití jako přívěs za jízdní kolo..	17
5.2 Zátěžové charakteristiky přívěsu za jízdní kola.....	18
5.3 Základní požadavky.....	18
5.4 Upevnění tažné tyče k Vozíku.....	18
5.5 Upevnění tažné tyče k jízdnímu kolu.....	20
5.6 Uchycení bezpečnostního praporku.....	23
5.7 Poznámky nezbytné pro provoz.....	23
6. Použití Vozíku pro Jogging.....	25
6.1 Bezpečnostní pokyny pro Jogger.....	25
6.2 Zátěžové charakteristiky Joggeru.....	25
6.3 Upevnění ramen předního kola.....	25
6.4 Připevnění Joggingového kola.....	26
6.5 Připevnění a použití bezpečnostního poutka.....	27
6.6 Poznámky nezbytné pro provoz.....	27
7. Použití jako kočárek.....	28
7.1 Bezpečnostní pokyny pro kočárek.....	28
7.2 Zátěžové charakteristiky kočárku.....	28
7.3 Připevnění kočárkového kolečka.....	28
7.4 Připevnění a použití bezpečnostního poutka.....	29
7.5 Poznámky nezbytné pro provoz.....	29
8. Seznam dostupného příslušenství.....	30
9. Servis, údržba a skladování	30
10. Technické specifikace.....	31
11. Záruka.....	31

1. Základní pojmy

Blahopřejeme Vám k zakoupení tohoto dětského Vozíku!

Váš nový dětský Vozík je charakterizován exceletní kvalitou, snadnou obsluhou, nejvyššími standardy bezpečnosti a ohromnou rozmanitostí využití. Systém 3 v 1 znamená, že se můžete vydat na kole, procházet nebo se věnovat joggingu se svým dítětem, aniž byste museli vlastnit více kočárků, zabírajících místo v garáži nebo sklepě.

Dětský Vozík se skládá z dvoukolového základu (kabina s rámem, parkovací brzdou, bezpečnostními pásy, potahem do každého počasí, madlem a dvěma 20" koly) a výbavy 3 v 1:

- Cyklistický set
- Kočárkový set (8" kočárkové kolečko)
- Joggingový set (16" kolo se dvěma rameny)

Pro koho je tento manuál určen?

Tento manuál je určen pro majitele a uživatele dětských Vozíků Croozer Kid for 1 a Croozer Kid for 2. Majitel a uživatel je povinen Vozík udržovat v perfektním stavu, tak jak je dále popsáno.

Pokud používáte tento Vozík, věnujte také pozornost návodu k použití Vašeho kola, které používáte k tažení Vozíku s ohledem na jeho zatížení.

Technické specifikace

Nosnost Modell Croozer Kid for 1	35 kg, 1 dítě
Nosnost Modell Croozer Kid for 2	45 kg, maximum 2 děti
Maximální věk dětí	6 let
Maximální výška dětí	117 cm

Uživatelská doporučení

Doporučené použití

Tento Vozík je určen pro přepravu dětí za denního světla na veřejných cestách a zpevněných cyklostezkách. Náklad může být přepravován v zavazadelníku za předpokladu, že bude umístěn tak, aby neohrozil přepravované děti.

Pokud je dětský Vozík využíván jako přívěs za jízdní kola, pak pouze za dobré viditelnosti, za zhoršené viditelnosti nebo za tmy musí být vybaven doplňkovým osvětlením:

V případě jednomístného modelu Kid for 1 červeným zadním světlem, umístěném na levé straně (nebo na pravé straně v zemích s levostranným provozem).

V případě dvojmístného modelu Kid for 2 červeným zadním světlem, umístěném na levé straně (nebo na pravé straně v zemích s levostranným provozem) a bílým světlem vpředu upevněným na levé straně (nebo na pravé straně v zemích s levostranným provozem).

Umístění světel je popsáno v článku 5.3.

Jako součást uživatelských doporučení byste měli kromě pokynů v tomto Návodu dbát i místních nařízení.

Nedoporučené použití

Zde uvádíme příklady nedoporučeného použití.

Vozík nikdy nepoužívejte pro přepravu lidí a zvířat zároveň, nepoužívejte jej v náročném terénu, nepoužívejte jej pro komerční účely, nepřetěžujte jej, nepřekračujte doporučenou rychlost a nezanedbávejte včasné opravy závad.

Výrobce neodpovídá za škody způsobené nevhodným použitím – toto je výhradně na vlastní nebezpečí uživatele.

2. Přehled součástí



3. Bezpečnost

Úkolem této části je seznámit Vás se symboly a bezpečnostními pokyny a informovat Vás o nebezpečích, která hrozí při používání Vozíku. To souvisí zejména s použitím Vozíku v hromadné dopravě nebo jeho neoprávněnými úpravami.

Tato část pojmenovaná "Bezpečnost" je nejdůležitější součástí tohoto Návodu k použití. Z tohoto důvodu ji musíte číst zvlášť pozorně.

3.1 Vysvětlení symbolů a pokynů

Všechny texty tohoto Návodu, týkající se bezpečnosti, jsou opatřeny upozorněním. V závislosti na výši hrozcího nebezpečí rozdělujeme upozornění takto:

Varování

Tady najdete instrukce předcházející ohrožení života a zdraví uživatele i pasažerů ve Vozíku.

Upozornění

Instrukce označené tímto symbolem upozorňují na možné poškození Vozíku. Zanedbání tohoto upozornění může vést k poškození materiálu.

Tip

Tady naleznete instrukce, které Vám pomohou používat Vozík snadněji.

3.2 Základní bezpečnostní pokyny

Úvodem

- Před použitím Vozíku si pečlivě přečtěte tento Návod. Zanedbání bezpečnostních pokynů může zapříčinit ohrožení zdraví nebo života uživatele i pasažerů Vozíku.
- Při použití Vozíku vždy dbejte místních nařízení a nehodám zabráňujícím omezením, zejména místnímu silničnímu zákonu, pokud použití Vozíku upravuje.
- Bezpečné a správné použití Vozíku je na Vaši zodpovědnost. Před prvním použitím Vozíku si jej sami vyzkoušejte mimo veřejné cesty, bez dětí uvnitř. Prázdný Vozík se převrátí snadněji než Vozík s nákladem. Plně naložený Vozík daleko více zatěžuje brzdy než prázdný.
- Sjíždějte prudké svahy a projíždějte zatáčky se zvláštní pozorností a omezte rychlost.

Bezpečnost přepravovaných dětí

- Nikdy nenechávejte děti ve Vozíku bez dozoru.
- Vždy se ujistěte, že jsou Vaše děti oblečeny odpovídajícím způsobem a cítí se pohodlně (není-li jim horko nebo zima).
- Pouze děti, které dokáží sedět samy bez opory, nemusí použít Weber baby seat vložku pro novorozence (příslušenství).
- Maximální výška dětí je 117 cm, maximální věk 6 let.
- V Croozer kid for 2 je možné přepravovat maximálně 2 děti a v Croozer kid for 1 může přepravováno pouze jedno dítě.
- Ujistěte se, že končetiny, oblečení nebo hračky dětí se nemohou dostat do kontaktu s koly Vozíku nebo se zadním kolem tažného bicyklu.

Bezpečnost Vozíku

- Přepravovaný náklad musí být zajištěn tak, aby se nemohl pohybovat uvnitř zavazadelníku. Nezajištěný náklad a přetěžování zavazadelníku omezují stabilitu a činí Vozík hůře ovladatelným.
- Vozík nikdy nesmí být tažen motorovým dopravním prostředkem.
- Nesložený Vozík nikdy nesmí být přepravován na střeše vozidla.
- Na různých částech Vozíku byly použity samozajišťovací matice. Pokud jsou povoleny, nikdy nesmí být znovu použity. Povolením těchto matic tyto přicházejí o svou samozajišťovací schopnost, což při opakovaném použití může mít vážné následky.
- Nepoužívejte Vozík pod - 20° C ani jej neskladujte při těchto teplotách, hrozí poškození oken.
- Při rozkládání nebo skládání Vozíku hrozí zranění Vašich rukou či prstů.

Bezpečnost dětí ve Vozíku

- Přeměnu Vozíku z přívěsu za jízdní kolo na jogger nebo kočárek neprovádějte, pokud ve vozíku sedí děti. To samé platí, pokud provádíte opravy Vozíku.
- Hmotnost nákladu Croozer kid for 2 je omezena do 45 kg, hmotnost nákladu Croozer kid for 1 je omezena do 35 kg. Nosnost vozíku nesmí být překročena. Hmotností nákladu se rozumí hmotnost dětí spolu s hmotností obsahu zavazadelníku.
- Prosím upozorněte Vaše děti, že se nesmějí za jízdy houpat, vrtět a vyklánět z Vozíku.
- Při vyšších teplotách skladování mohou pneumatiky mírně zapáchat, zápachem může načichnout tkanina potahu, a tím později obtěžovat děti uvnitř vozíku.
- Z toho důvodu doporučujeme skladovat kola odděleně od ostatních částí vozíku.

3.3 Bezpečnostní pokyny pro cestování

Bezpečnost přepravovaných dětí

- Nikdy nepřeppravujte zavazadla na sedadle vedle dítěte.
- Nikdy nepřeppravujete zvířata spolu s Vašimi dětmi.

Bezpečnost vozíku

- Kdykoliv Vozík přejíždí překážku pouze jedním kolem, hrozí jeho převržení i při vycházkové rychlosti!
- Pokud se Vozík převrátí, slouží madlo jako bezpečná opora, z toho důvodu nechávejte madlo stále připevněné.
- Bezpečnostní poutko je nezbytné při použití Vozíku jako jogger a kočárek a vždy musí být upevněno k madlu za dodržení pokynů. Při použití vozíku jako přívěs za jízdní kolo, musí být bezpečnostní poutko uloženo uvnitř zavazadelníku.
- Před každou vyjíždkou zkontrolujte tlak v pneumatikách, minimální doporučený tlak je 30 psi (1.5 bar) a maximální dopoučený tlak je 35 psi (2.5 bar). I když je pro Vámi používaný typ pneumatik povolen vyšší tlak, doporučujeme nepřekračovat 35 psi (2.5 bar).
- Nepoužívejte kompresory k huštění pneumatik. Pneumatiky mohou prasknout kvůli malému objemu duší.
- Nikdy nesjíždějte s Vozíkem schody.
- Před každou vyjíždkou zkontrolujte, zda jsou kola dokonale upevněna.
- Před každou vyjíždkou zkontrolujte, zda jsou Auto-lock dokonale upevněny.
- Před každou vyjíždkou zkontrolujte, zda jsou závlačky madla dokonale zajištěny na svých místech.
- Závlačku kočárkového kolečka mějte vždy zajištěnou v otvoru držáku.

Bezpečnost dětí ve Vozíku

- Nikdy nepřevážejte děti nezajištěné správně napnutým bezpečnostním pásem, jinak je vystavujete velmi vážné neohodě. Vždy se ujistěte, že jsou bezpečnostní pásy nastaveny vhodně s ohledem na výšku Vašich dětí.
- Pokud jedete rychleji než rychlostí chůze, mějte vždy potah 2 v 1 uzavřen.
- Plastová okénka Vozíku poskytují pouze omezenou ochranu proti UV záření, postarejte se proto o dostatečnou ochranu Vašich dětí před sluncem.
- Při nastupování a vystupování dětí, musí být obě parkovací brzdy zajištěny tak, aby zabránily samovolnému pohybu vozíku, který může způsobit nehodu.

3.4 Bezpečnostní pokyny pro přepravu novorozenců

- Pro přepravu dětí, které ještě samy bez opory nesedí, je nutno použít Weber Baby Seat (příslušenství)
- Výrobce nenese zodpovědnost za použití jiných vložek nebo sedaček pro novorozence.
- Při použití Weber Baby Seat dodržujte pokyny v návodu v použití k této sedačce.

3.5 Bezpečnostní pokyny pro údržbu a opravy

- Údržba a péče popsána v článku 9 je absolutně nezbytná pro dlouhodobé bezpečné fungování Vozíku.
- Používejte pouze originální náhradní díly.
- Pokud vyměňujete díly náročné na bezpečnost, jako např. rám, kola, tažnou tyč a potah, svěťte tuto opravu odbornému servisu.
- Pravidelně kontrolujte díly náročné na bezpečnost, jako je rám, kola, tažná tyč, potah a sedačky, jestli nejsou poškozeny nebo opotřebený. Již při první známce poškození nechte díly vyměnit v odborném servisu.
- Trhliny v potahu představují vysoké bezpečnostní riziko. Skrz díry v potahu může přijít Vaše dítě do kontaktu s koly nebo povrchem vozovky.
- Pokud objevíte díru v potahu, kontaktujte odborného prodejce co nejdříve: potah musí být ihned opraven nebo vyměněn.
- Nikdy nezkoušejte sami měnit díly náročné na bezpečnost jako je rám, kola a tažná tyč. Nechte tyto díly vyměnit v odborném servisu, jinak hrozí jejich poškození.
- Doporučujeme svěřit údržbu kol Vašemu odbornému servisu.

3.6 Varování před neautorizovanými úpravami a doplňky

- Neautorizované úpravy Vozíku nejsou přípustné z bezpečnostních důvodů a činí záruku neplatnou.
- Používání autosedaček nebo jiných autosedadel nebo opěr neschválených výrobcem není dovoleno.
- Nedoplňujte Vozík jakýmkoliv dalšími částmi, například pro přepravu zavazadel.
- Připojení dalšího dětského dopravního prostředku k Vozíku je zakázáno.

4. Popis vozíku



4.1 Základní výbava

Kabina pro cestující, 20" kola, madlo, bezpečnostní praporek, bezpečnostní poutko, tažná tyč s čepem, náhradní čep, 8" kočárkové kolečko, 16" joggingové kolečko s rameny.



4.2 Sestavení vozíku

Sestavení kabiny pro cestující

Před sestavováním kabiny uvolněte přepravní pásek v zadní části vozíku. Volný konec pásku uložte v kapse, umístěné ve stropu kabiny.

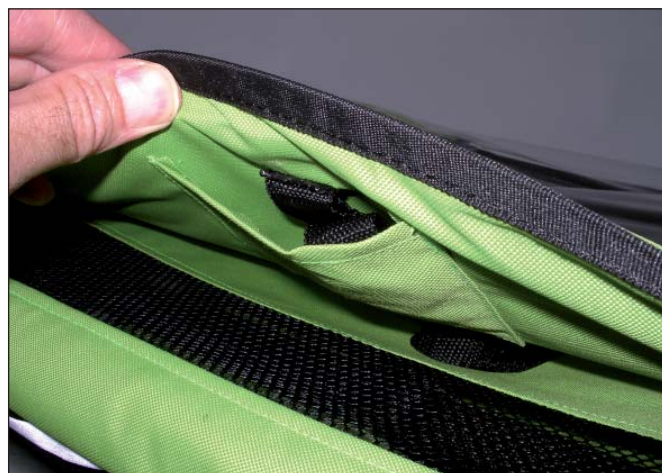

Přepravní pásek můžete použít, kdykoli vozík složíte a přepravujete.

Nadzvedněte horní rám vozíku jednou rukou, druhou přidržíte spodní rám u země.



Přidrže horní rám jednou rukou a druhou rukou přitáhněte vnitřní rám sedačky k sobě.



Nyní zajistěte levou (ve směru jízdy) Auto-lock spojku rámu. Spojka je dobře zajištěna, pokud se červená patka nalézá v poloze za svislou rámovou trubkou.



Nyní zajistěte pravou Auto-lock spojku: přidrže červenou pojistku, zatímco tlačíte na tělo spojky.



Nechte vrátit červenou pojistku zpátky. Zajišťující kolík pojistky teď zapadl do otvoru v rámové trubce. Pro usnadnění můžete jemně zahýbat spojkou dopředu a dozadu.

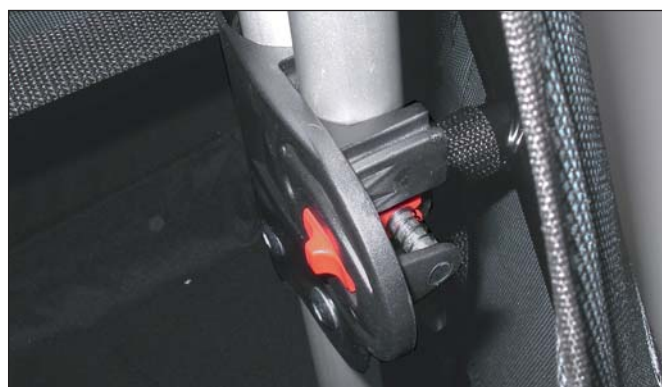

Zajišťovací kolík slouží jako pojistka proti samovolnému složení vozíku v případě nehody. Pravidelně kontrolujte stav pravé Auto-lock spojky rámu a správný chod zajišťovacího mechanismu.

Varování

Přer každou cestou se ujistěte, že OBE Auto-lock spojky rámu jsou zajištěny ve správné poloze. Pokud tomu tak není, vozík se během jízdy může samovolně složit a zranit tak Vaše dítě nebo omezit ovládání vozíku.

Skládání kabiny pro cestující

Nejprve uvolněte pravou Auto-lock spojku rámu. Přidržte červenou pojistku a otočte Auto-lock spojku směrem dovnitř vozíku.

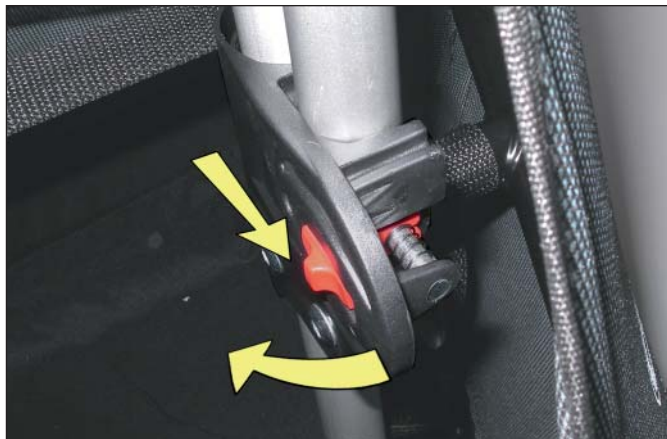

Uvolněte levou Auto-lock spojku rámu.



Zatlačte vnitřní rám sedačky dopředu a horní rám směrem dolů.



Poté povytáhněte látku potahu na bocích vozíku do strany. Pokud to neuděláte, riskujete poškození látky potahu sevřením mezi trubky rámu.



Upozornění

Nikdy se nepokoušejte vozík složit, aniž byste uvolnili Auto-lock spojky rámu.

Upozornění

Při vyšších teplotách skladování mohou pneumatiky mírně zapáchat, zápachem může načichnout tkanina potahu, a tím později obtěžovat děti uvnitř vozíku. Z toho důvodu doporučujeme skladovat kola odděleně od ostatních částí vozíku.

4.3 Připevnění kol

Kola Croozerů jsou vybavena push-button osami. Stisknutím gumového tlačítka uprostřed kola uvolníte zajišťovací kuličky na konci osy kola pro jeho vyjmutí nebo připevnění k vozíku. Kola mohou být uvolněna nebo připevněna k vozíku pouze tímto způsobem.

Tip

Kola připevníte snadněji, pokud vozík položíte na bok.

Během připevňování nebo vyjímání kol musí být parkovací brzdy v otevřené poloze.



Vždy se ujistěte, že držák kola a jeho okolí je volné. Pokud je otvor pro zasunutí osy kola částečně zakryt látkou potahu, nelze osu kola zasunout dostatečně hluboko. V tom případě nemohou zajišťovací kuličky zapadnout do správné polohy a kolo tak není zajištěno.



Při připevňování kola stiskněte gumové tlačítko uprostřed kola a osu kola vložte do držáku až nadoraz. Uvolněte gumové tlačítko. Zataháním za kolo dopředu, dozadu a do strany se ujistěte, že je dokonale zajištěno v držáku.



⚠ Varování

Před každou vyjíždkou se ujistěte, že jsou kola dobře připevněna k vozíku a nelze je uvolnit bez stisknutí gumových tlačítek.

4.4 Potah 2 v 1

Oba modely Croozeru jsou vybaveny potahem 2 v 1 do každého počasí, které zajišťují větrání i ochranu dětí před nepříznivým počasím. Potah slouží zároveň jako vchod, který lze částečně nebo zcela uzavřít.

Potah 2 v 1 obsahuje srolovatelný transparentní okno a moskytiéru. Průhledné čelní okno je přišito k látce potahu a v dolní části zajištěno dvěma suchými zipy.



Srolované okénko je možno zajistit v horní poloze pomocí pružných poutek.



Srolovat lze celý vstupní díl a přichytit jej poutkem uprostřed.



Pokud poutko zrovna nepoužíváte, snadno je ukryjete v kapse ve stropu vozíku (viz čánek 4.2).



Suché zipy pro zajištění vstupního dílu jsou oboustranné. Spodní stranu suchého zipu přitiskněte k protikusu, přišitému ke spodní části Vozíku. Vrchní část suchého zipu zajištěte přehnutím pásku směrem nahoru.



Otevírání vstupního dílu:

Nejprve uvolněte **oba** suché zipy. Potom uchopte vstupní díl za **oba** rohy a zdvihněte vzhůru.

Pro lepší ventilaci Vozíku, zvláště když stoupne vnější teplota, doporučujeme otevřít víko zavazadelníku a zajistit jej pomocí suchého zipu.



Potah 2 v 1 lze odejmout pro opravy nebo čištění. Pro odejmutí potahu uvolněte patentky po obou stranách Vozíku a pojistný pásek pod stropem.



Pro snadnější připevnění potahu doporučujeme vložit pod patentku zespodu prst.



Upozornění

Pokud překročíte rychlost chůze vždy mějte potah 2 v 1 uzavřený. Pokud to neuděláte, Vaše dítě bude vystaveno hmyzu nebo nečistotám odletujícím od zadního kola bicyklu.

Tip

Doporučujeme použít zvláště dlouhý blatník, případně zástěrku na zadním kole bicyklu pro omezení znečištění Vozíku odletujícím prachem.

⚠ Varování

Plastová okénka Vozíku poskytují pouze omezenou ochranu proti UV záření. Dbejte na dostatečnou ochranu dítěte vhodnými prostředky proti slunci.

4.5 Vstup

Ujistěte se, že při nastupování do vozíku Vaše děti nestoupají na přední část potahu. V opačném případě může dojít k poškození švů v okolí vstupu.



4.6 Upevnění madla

Před prvním uchycení madla sejměte z horních rámových trubek pryžové koncovky.

Vložte konce madla do horních rámových trubek tak, aby bylo vidět skrz otvory pro závlačky.

Zarovnejte madlo na obou stranách.



Zajistěte madlo ve správné poloze vložení závlaček, poté přetáhněte přes místo spoje stropní díl potahu.



Ujistěte se, že patentky, připevňující horní díl potahu, zůstaly zapnuty (viz článek 4.4).

Tip

Výrobní tolerance mohou způsobit, že madlo nelze do trubek zasunout zcela lehce, v tom případě použijte silikonový sprej.

Upozornění

V případě převržení Vozíku slouží madlo jako opora. Proto jej nechávejte vždy na místě pokud používáte Vozík jako přívěs za jízdní kolo.

⚠ Varování

Ujistěte se, že madlo je bezpečně zajištěno oběma závlačkami. Pokud ne, může se madlo uvolnit, což může při tlačení Vozíku vést k vážné nehodě.

4.7 Sedadlo

Sedadlo je upevněno ke konstrukci vozíku pomocí nastavitelných pásek. Napnutí sedačky lze regulovat pomocí nastavitelných pásek.

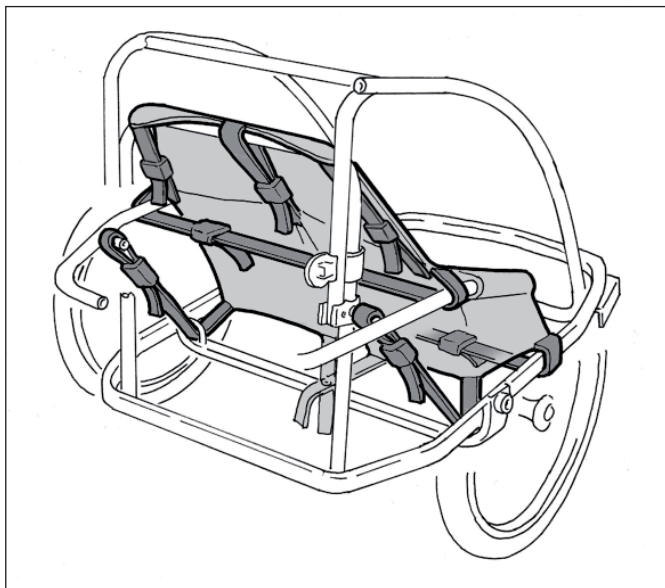

Upozornění

Upevňovací pásy napínejte s citem, jinak si znesnadníte skládání Vozíku.

Nad sedadlem je umístěn bezpečnostní polštářek, pro případ číštění je uchycen pomocí suchých zipů.



4.8 Bezpečnostní pásy

S dokonale prověřeným a testovaným pětibodovým zadržným systémem budou Vaše děti v Croozeru zcela bezpečné.

Při připoutání Vašeho dítěte postupujte takto:

- Posadte dítě do sedačky při rozepnutých pásech.
- Ujistěte se, že tříslonový pás se nachází mezi nohama dítěte.
- Zapněte přezku vložení dvou malých přezek ramených pásů, vedených přes ramena a boky.



Obě části přezky uší být zasunuty tak, aby bylo slyšet zacvaknutí. Zatažením za pás v místě přezky se ujistěte, že pevně drží.

Nastavte délku všech tří popruhů.



Nastavte pásy tak, aby se přezka nacházela pod úrovní hrudníku dítě.

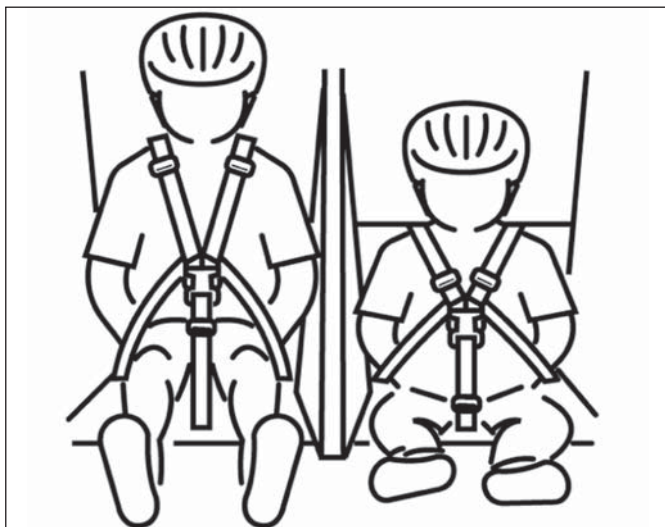

Pásy by měly být napnuté tak, aby nestlačovaly tělo dítěte.

⚠ Varování

Před každou vyjížděkou se ujistěte, že jsou bezpečnostní pásy dokonale zapnuté. Pokud ne, hrozí vážné zranění dítětem v případě nehody. Také se přesvědčete, že délka pásů odpovídá výšce dítěte.

⚠ Varování

Překontrolujte přezku před každou vyjížděkou, pokud to neuděláte a nevšimnete si tak například jejího poškození, může zádržný systém v případě nehody selhat.

4.9 Zavazadelník

Vozíky Croozer jsou vybaveny objemným zavazadelníkem za sedadlem, který má uvnitř malou kapsu na drobné předměty a dvěma malými síťovanými kapsami v prostoru pro cestující.



⚠ Varování

Nikdy nepřeppravujte v zavazadelníku těžké nebo ostré předměty, pokud sedí ve vozíku dítě (riziko úrazu při brzdění).

⚠ Varování

Předměty přepravované v zavazadelníku musí být zajištěny proti samovolnému pohybu. Pohybující se zavazadla omezují stabilitu vozíku a stěžují jeho ovládání.

⚠ Varování

V závislosti na způsobu použití může být zavazadelník zatěžován do určité hmotnosti. Věnujte pozornost instrukcím o nákladu v článcích 6. 6. a 7. 5.

4.10 Poutka pro novorozeneckou vložku

K upevnění Weber Baby seat slouží:

- Croozer Kid for 1: 2 poutka na sedadle a 2 poutka v prostoru nohou
- Croozer Kid for 2: 5 poutek na sedadlech a 2 poutka v prostoru nohou



Zeptejte se svého odborného prodejce na Weber Baby Seat.

4.11 Ovládání parkovací brzdy

Vozíky Croozer jsou vybaveny parkovací brzdou pro každé kolo. Obě brzdy jsou ovládány zvlášť.

K zabrzdění uchopte ovládací páčku za červený knoflík a zatlačte ji vzhůru a dopředu, dokud nezaskočí trn brzdy do otvoru v plastovém kroužku kola. Pokud nelze trn zasunout zlehka, pohněte jemně Vozíkem dopředu a dozadu.



K zajištění brzdy zatlačte páčku dolů tak, jak jen to půjde.

Varování

Během parkování vozíku vždy zajištěte obě parkovací brzdy. Použití pouze jedné brzdy nezajistí vozík dostatečně.

Upozornění

Ovládání brzdy nohou může způsobit poškození brzdy nebo kola.

Upozornění

Parkovací brzdu nelze použít pro brzdění pohybujícího se vozíku.

5. Použití jako přívěs za jízdní kolo



Plně vybavený přívěs za jízdní kolo s tažným ramenem a bezpečnostním praporkem.

5.1 Bezpečnostní pokyny pro použití jako přívěs za jízdní kolo

Základní bezpečnostní pokyny pro použití jako přívěs za jízdní kolo:

Úvod

- Prosím ujistěte se, že jste přečetli bezpečnostní pokyny v článku "Bezpečnost" na začátku tohoto návodu.
- Pouze zkušený a silný cyklista mohou utáhnout přívěs. Pokud chcete přepravovat děti v přívěsu za kolem, musíte být starší 16 let.
- Ujistěte se, že Vaše jízdní kolo je v dobrém a bezpečném stavu. Doporučujeme nechat Vaše kolo nechat prohlédnout servisem.
- Pokud si nejste jisti, jestli je Vaše jízdní kolo vhodné pro tažení přívěsu, poraďte se svým prodejcem.
- Doporučujeme použití zvlášť dlouhého blatníku nebo zástěrky zadního kola bicyklu, který budete používat k tažení přívěsu. Zároveň doporučujeme použití zpětných zrcátek.
- Pokud používáte Vozík jako přívěs, sledujte také návod k použití Vašeho jízdního kola. Odhalíte tak, zda je Vaše kolo vhodné pro tažení přívěsu a jestli odpovídá poměr hmotností jízdního kola a přívěsu.
- Pokud parkujete jízdní kolo s přívěsem, ujistěte se, že stojí pevně. Připojení Vozíku ke kolu mění těžiště jízdního kola, takže ne všechny typy stojánek lze použít. Jízdní kolo se může převrátit. Vozík i kolo se mohou poškodit, raději se poraďte se svým prodejcem.

Bezpečnost přepravovaných dětí

- Nikdy nepřevazujte těžké nebo ostré předměty v zavazadelníku, pokud ve Vozíku sedí dítě (riziko úrazu při brždění)
- Pro cyklistu i dítě, které sedí bez opory samo, doporučujeme použití odpovídající přílby.

Bezpečnost vozíku

- Pokud vozík používáte jako přívěs za kolo, kočárkové kolečko vždy vyjměte z držáku na nárazníku.
- Pamatujte na to, pravostranný radius při obrátce je omezený. Pokud se zadní kolo bicyklu dostane do kontaktu s tažnou tyčí vozíku hrozí cyklistovi pád a tím zranění.
- Při manévrování se ujistěte, že tažná tyč nesvírá s podélnou osou bicyklu úhel větší než 90°, jinak se může poškodit.
- Ujistěte se, že tažná tyč je pořádně uchycená a zajištěná k Vozíku (viz článek 5.4)

Bezpečnost dětí ve Vozíku

- Pamatujte si, že Vozík může být připojován nebo odpojován pouze v případě, že ve Vozíku nesedí děti.
- Nikdy nepoužívejte Vozík jako přívěs s otevřeným krytem 2 v 1, jinak vystavujete děti úrazu po vniknutí hmyzu nebo kamínku dovnitř Vozíku.

Prosím, ujistěte se o následujícím před každou cestou:

- Ujistěte se, že tažná tyč je dokonale uchycena a zajištěna k Vozíku (viz článek 5.4)
- Ujistěte se, že závěs je dokonale připojený ke kolu.
- Uvolnění závěsu může ze zadní osy může způsobit ztrátu Vozíku.
- Ujistěte se, že tažná tyč je dokonale spojena se závěsem a zajištěna k jízdnímu kolu (viz článek 5.5)
- Před každou cestou zkontrolujte následující části: odrazky ve výpletech kol, přední a zadní odrazky, bezpečnostní praporek a světlo, pokud jej používáte.
- Pamatujte na to, že za šera a za tmy musí být vozík dovybaven doplňkovým osvětlením, odpovídajícím místním nařízením země, ve které vozík používáte (viz článek „Doporučené použití“).
- Před každou vyjížděkou se ujistěte, že není překročena nosnost Vozíku a že tažná tyč není přetížena.

Během cesty věnujte pozornost následujícímu:

- Jezděte vždy plynule. Vyvarujte se prudkému brždění. Při plném stisknutí brzd riskujete smyk zadního kola bicyklu a tím ztrátu kontroly nad soupravou jízdního kola Vozíku.
- Nejvyšší povolená rychlost pro tažení tohoto Vozíku je 25 km/h. Jeďte zvlášť opatrně a krokem v místě, kde hrozí převržení vozíku.
- Pamatujte na to, že záběrové a brzdové vlastnosti Vašeho kola se změní při tažení Vozíku.
- Snažte se vyhnout přejíždění překážek pouze jedním kolem, zejména při projíždění zatáček – Vozík se zde může převrátit i při rychlosti chůze!

5.2 Zátěžové charakteristiky přívěsu za jízdní kola

Maximální rychlost	25 km/h
Maximální rychlost v zatáčkách	Vycházková
Zatížení tažné tyče v místě závěsu	1 až 10 kg
Přípustná velikost kol tažného bicyklu	26 až 28 palců

5.3 Základní požadavky

Pokud je dětský Vozík využíván jako přívěs za jízdní kolo, pak pouze za dobré viditelnosti. Za zhoršené viditelnosti nebo za tmy musí být vybaven doplňkovým osvětlením:

V případě jednomístného modelu Kid for 1, červeným zadním světlem, umístěným na levé straně (nebo na pravé straně v zemích s levostranným provozem).

V případě dvojmístného modelu Kid for 2, červeným zadním světlem, umístěným na levé straně (nebo na pravé straně v zemích s levostranným provozem) a bílým světlem vpředu upevněným na levé straně (nebo na pravé straně v zemích s levostranným provozem).

Zadní bateriová světla mohou být použita k osvětlení Vozíku. Poradte se svým odborným prodejcem o vhodném modelu.

Zadní světla mohou být upevněna k očkům na horní zadní části vozíku.



Přední světlo může být přichyceno k přednímu nárazníku. Ujistěte se, že je připevněno vertikálně a svítí ve směru jízdy.



Poradte se svým prodejcem o vhodném osvětlení a jak jej připevnit.

5.4 Upevnění tažné tyče k Vozíku

Tažná tyč je **vždy** připevněna na **levé** straně Vozíku ve směru jízdy.

Pokud poprvé instalujete tažnou tyč, doporučujeme Vám postavit Vozík na zadní část. To Vám dá lepší výhled na místo uchycení a dostatek prostoru k instalaci.

Nejprve vyjměte bezpečnostní závlačku z držáku tažné tyče pod předním nárazníkem.



Tažná tyč může být připevněna k Vozíku, pokud je otvor pro bezpečnostní trn směrem nahoru.



Zatlačte tažnou tyč nahoru tak, aby čepy dobře zapadly.



Vložte zadní konec tažné tyče do držáku.



Upozornění

Ujistěte se, že šňůrka od závlačky nebyla přiskřípnuta.



Čepy po stranách musí zapadnout do drážek na držáku.



Zatlačte tažnou tyč zcela do držáku, aby zapadl bezpečnostní trn držáku do otvoru v tyči. Tyč zajistěte závlačkou vloženou z vnějšku do otvoru držáku.



Zajistěte závlačku bezpečnostním klipem.



Varování

ujistěte se, že závlačka je zajištěna bezpečnostním klipem.

Upozornění

Ujistěte se, že bezpečnostní závlačka v pravém držáku, který zrovna nepoužíváte je dobře zajištěno proti vypadnutí. Pokud se během cesty uvolní, může to vážně poškodit Vozík.

5.5 Upevnění tažné tyče k jízdnímu kolu

Upevnění závěsu na jízdní kolo

Vždy připevňujte závěs na pravou stranu ve směru jízdy.

Závěs vždy připevňujte svisle od osy zadního kola.

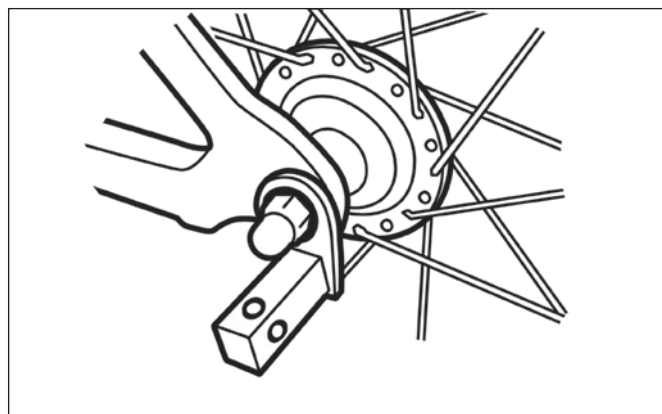

Pouze pokud konstrukce Vašeho kola nepřipouští svislou montáž, nainstalujte závěs vodorovně směrem dozadu.

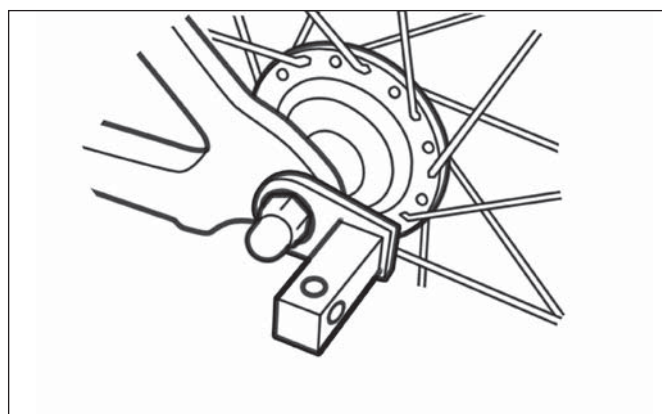

Správně uchycená tažná tyč – pohled zespodu

Prosím, obraťte se na Vašeho prodejce, rád Vám pomůže s upevněním tažné tyče.

Varování

Vždy se ujistěte, že je tažná tyč dobře uchycena. Pokud ne, může její uvolnění mít vážné následky.

⚠ Varování

Pokud máte problémy s upevněním závěsu, svěřte tento úkon raději Vašemu prodejci kola.

⚠ Varování

Pokud používáte Vozík jako přívěs, bezpečnost Vaše a Vašich dětí závisí na dobrém dotažení spojů. Věnujte jim proto zvýšenou pozornost. Nikdy nevyjíždějte s nedbale uchyceným nebo nezajištěným závěsem. Raději se obraťte na svého prodejce.

Upevnění závěsu na kolo s rychloupínákem

Vyjměte rychloupínák a provlékněte jej otvorem v závěsu. Nyní prostrčte jehlu rychloupínáku skrz celou osu zpátky a našroubujte matici, dokud se nedotkne vidlice kola. Zavřete páčku rychloupínáku.



Rychloupínák je dobře zajištěn, pokud jasně cítíte odpor během utahování páčky. Tento odpor byste měli začít cítit asi 60° před dovržením páčky. Pokud je příliš snadné nebo obtížné páčku dovržit, jemně povolte nebo utáhněte matici na druhé straně rychloupínáku.

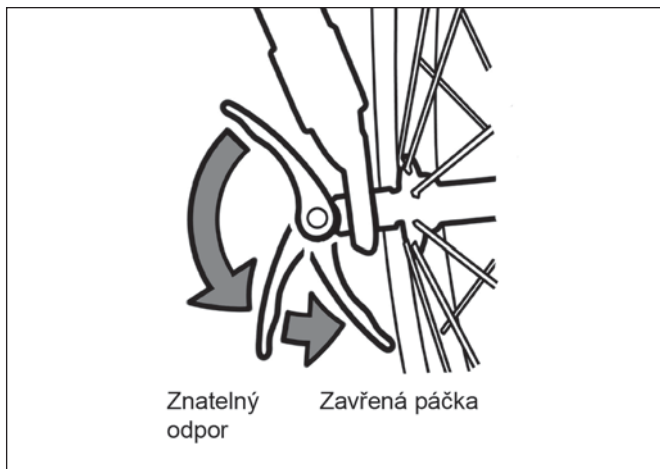

⚠ Varování

Pokud si nejste jisti při prvním připevnění závěsu rychloupínákem, obraťte se raději na svého prodejce.

⚠ Varování

Jen tehdy, pokud jehla rychloupínáku vyčnívá alespoň pět závitů z utažené matice, máte jistotu, že je rychloupínák dobře zajištěn. Pokud je délka jehly nedostatečná, může dojít k jejímu vytržení z matice. V tom případě hrozí poškození nebo nehoda. Proto se raději obraťte na Vašeho prodejce.

Tip

Pokud je standardní délka jehly rychloupínáku nedostatečná pro Vaše kolo, pořiďte si rychloupínák s delší jehlou.

Upevnění závěsu na jízdní kolo s pevnou osou

Varování

Pokud používáte kolo s pevnou osou, vždy se poradte s Vaším prodejcem. Zadní náboje mohou být vybaveny podložkami, které znemožní instalaci závěsu. Váš prodejce Vám dodá speciální podložky. Je také možné zaměnit stávající podložku za čep závěsu, který ji svou tloušťkou nahradí.

K upevnění závěsu na kolo s pevnou osou postupujte takto:

Vyšroubujte matici na levé straně osy. Závěs umístěte na osu kola. Matici vraťte zpět a utáhněte.



Varování

Jen tehdy, pokud osa kola vyčnívá alespoň pět závitů z utažené matice, máte jistotu, že je závěs dobře zajištěn. Pokud je délka osy nedostatečná, může dojít k jejímu vytržení z matice. V tom případě hrozí poškození nebo nehoda. Proto se raději obraťte na Vašeho prodejce.

Přípevnění tažné tyče k závěsu

Nasaďte koncovku tažné tyče na hranol závěsu.

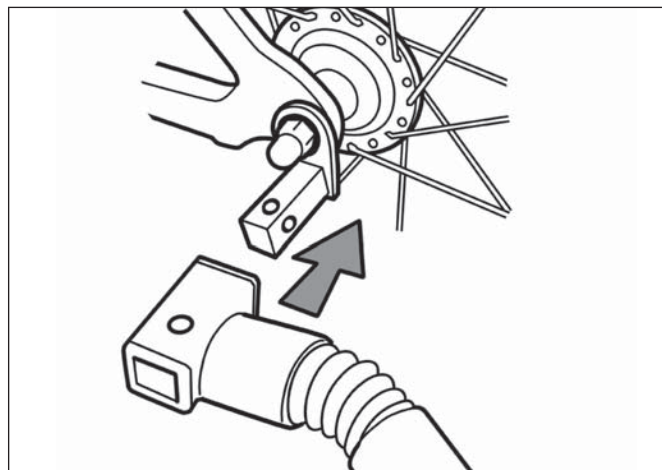

Vložte bezpečnostní závlačku do zarovnaných otvorů v koncovce i závěsu a zajistěte ji bezpečnostním klipem.

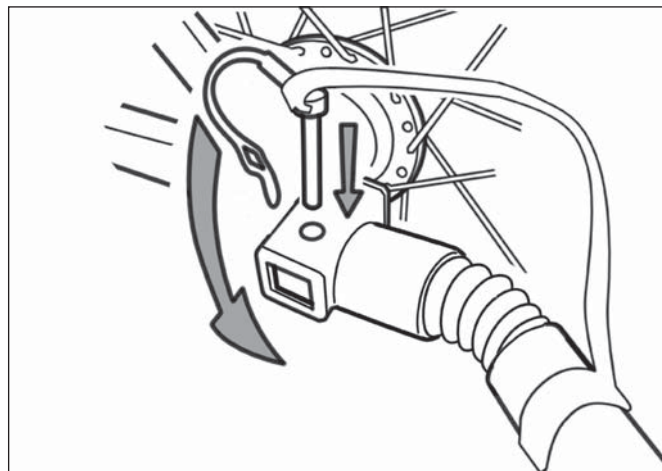

Pojistný řemínek vedte kolem rámové trubky podle vobrazení. Karabinku připojte k D-kroužku na tažné tyči.

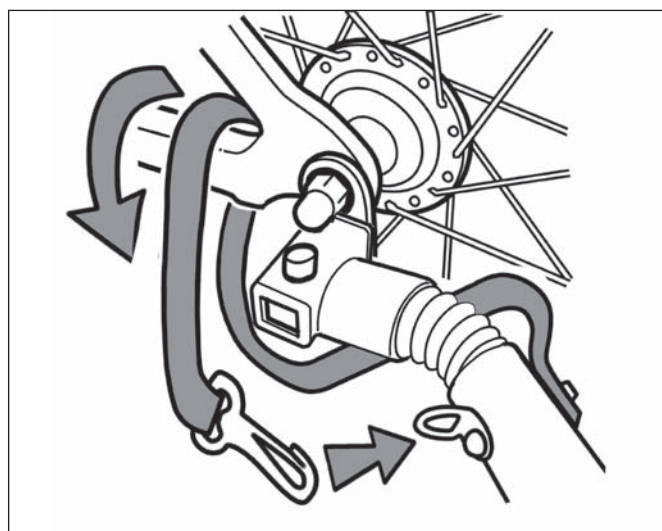

⚠ Varování

Vždy se ujistěte, že je tažná tyč zajištěna řemínkem. Pokud by se tažná tyč uvolnila ze závěsu, vozík bude stále s kolem spojen pomocí řemínku.

⚠ Varování

Nezávisle na tom se vždy ujistěte o dokonalém utažení spojů mezi závěsem a kolem. Pokud se závěs uvolní, konec tažné tyče se může dostat do výpletu kola a způsobit tak pád cyklisty a jeho úraz.



Správně uchycená tažná tyč

5.6 Uchycení bezpečnostního praporeku

Bezpečnostní praporek se vkládá do otvoru v horní části zadní levé rámové trubky. Je zde připraven otvor v látkovém potahu. Pokud je to nutné, slícujte otvor v látce s otvorem v trubce mírným posunutím látky.



Vložte bezpečnostní praporek, zatlačte jej tak hluboko, jak to půjde.



5.7 Poznámky nezbytné pro provoz

Měli byste dodržovat všechny bezpečnostní instrukce na začátku tohoto oddílu, stejně jako základní bezpečnostní instrukce na začátku tohoto návodu.

⚠ Varování

Vždy se vyvarujte přejíždění překážek pouze jedním kolem Vozíku, zvláště v zatáčkách – Vozík lze převrhnout i při rychlosti chůze!

Rozložení sil a zatížení tažné tyče v místě závěsu

Výchozí poloha sedačky ve Vozíku Croozer byla navržena pro optimální rozvržení sil v případě, že děti sedí ve Vozíku s prázdným zavazadelníkem.

Jediný faktor, který může ovlivnit rozvržení sil, je hmotnost obsahu zavazadelníku.

Výrobce doporučuje zavazadelník v článku 4. 9 pro přepravu nákladu. Přeprava nákladu na sedačce spolu s dítětem je zakázána. Jsme také proti přepravě zavazadel v prostoru pro nohy.

Prověření zatížení tažné tyče je důležité, pokud chcete přepravovat těžký náklad v zavazadelníku během přepravy lehkého dítěte nebo pokud používáte Váš Croozer jako nákladní vozík.

Zatížení tyče vozíku by mělo být od 1 do 10 kg v místě závěsu pro bezpečné cestování. Zatížení tyče je hmotnost, kterou tyč působí na závěs, pokud je Vozík naložen.

Pokud si nejste jisti, jak veliké je zatížení závěsu tažné tyče, vezměte si na pomoc osobní váhu:

- Položte váhu vedle konce tažné tyče naloženého Vozíku.
- Stoupněte si na váhu a poznamenejte si svou hmotnost.
- Uchopte tažnou tyč na konci a podržte ji asi 30 cm nad zemí.

Hmotnost zobrazená na displeji, by měla být o 1-10 kg vyšší než Vaše váha.

Požadavky na tažné jízdní kolo

Vždy se ujistěte, že dodržujete návod k použití vydaným výrobcem jízdního kola, které používáte k tažení Vozíku. Tady jsou údaje, které byste měli v návodu vyhledat:

Příklad 1 Pokud výrobce uvádí "tento bicykl je schopen táhnout nebrzděný přívěs o celkové hmotnosti 40 kg" pak můžete do Vozíku naložit 26.7 kg, pokud používáte 13.3 kg Kid for 1.

Příklad 2 Pokud výrobce uvádí "nosnost bicyklu 120 kg nesmí být překročena. Prosím berte v úvahu že nesmí být překročena ani při připojení přívěsu" Potom, za účelem stanovení celkové zátěže musíte počítat s hmotností kola, Vaší vlastní hmotností a hmotností plně naloženého Vozíku. Pro představu: pokud jízdní kolo váží 15 kg a cyklista 72 kg, tak můžete naložit na Vozík minimálně 19.7. ($120 - 15 - 72 - 13.3 = 19.7$).

Hmotnosti Vašeho Vozíku najdete v článku 10, "Specifikace"

⚠ Varování

Pokud v návodu k použití Vašeho kola není zmínka o tažení přívěsu, neznamená to, že takové zatížení Vašeho kola není omezeno. V tomto případě se raději obraťte na svého odborného prodejce.

Prosím ujistěte se o následujícím před každou cestou:

⚠ Varování

Pokud používáte Vozík jako přívěs za jízdní kolo, viz článek 7, kočárkové kolečko **nikdy** nesmí být připevněno.



Upozornění

Vždy zajistěte závlačku kočárkového kolečka v otvoru pro jeho uchycení. Pokud to neuděláte, nezajištěná závlačka může během cesty poškodit dno Vozíku.



Dbejte zvýšené pozornosti během cesty:

Dodržujte bezpečnostní pokyny ze začátku tohoto článku, stejně jako základní bezpečnostní pokyny ze začátku tohoto návodu.

⚠ Varování

Pokud se obrácíte nebo manévrujete, úhel mezi tažnou tyčí a podélnou osou kola nesmí překročit 90°.

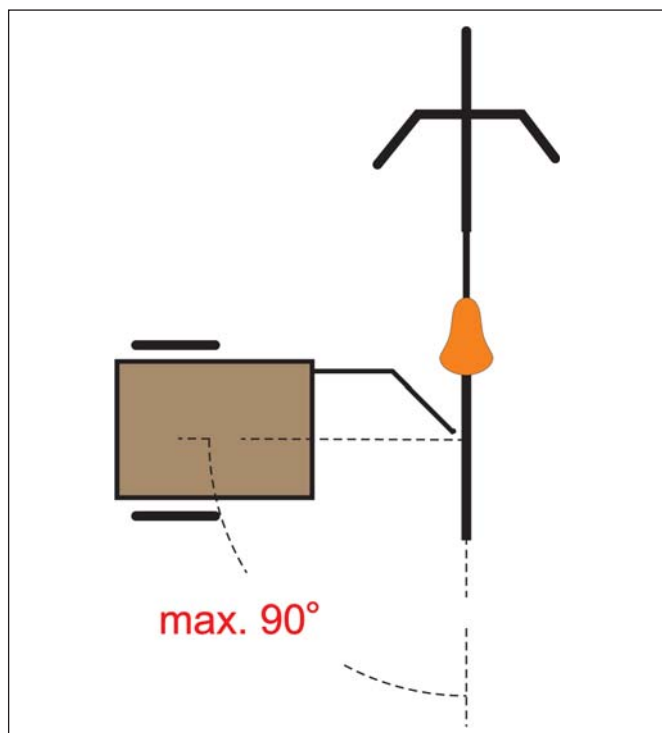

6. Použití Vozíku pro Jogging



6.1 Bezpečnostní pokyny pro Jogger

- Ujistěte se, že jste si přečetli bezpečnostní pokyny na začátku tohoto návodu.
- Před každou cestou zkontrolujte, zda všechny části jsou pevně připevněny, zejména všechna kola a madlo.
- Pokud Vozík používáte jako Jogger, kočárkové kolečko nesmí být připevněno.
- Parkujte Vozík pouze na rovných místech.
- Pokud parkujete Jogger, vždy zajistěte obě parkovací brzdy. Použití pouze jedné brzdy nezajistí Vozík dostatečně.
- Pokud parkujete Vozík, ujistěte se, že se nemůže převrátit.
- Při tlačení Joggeru vždy použijte bezpečnostní poutko upevněné k madlu a Vašemu zápěstí.
- Inline bruslení s Joggerem není doporučeno.
- Abyste se naučili Vozík dobře ovládat, nejdříve jej vyzkoušejte bez dětí, zato však plně naložený někde na klidném místě.
- Parkovací brzda není určena k brzdění Vozíku.
- K zabránění převržení Vozíku dozadu nepřetěžujte při Joggingu zavazadelník. (viz článek 6.6)
- Nikdy nesjíždějte schody s Vozíkem.

6.2 Zátěžové charakteristiky Joggeru

Maximální rychlost na rovině	15 km/h
Maximální rychlost v zatáčkách	Vycházková
Maximální rychlost ve svazích	Vycházková

Varování

Inline bruslení s Joggerem není doporučeno.

6.3 Upevnění ramen předního kola

Berte prosím na vědomí, že se levé a pravé rameno předního kola liší. Při pohledu ve směru jízdy levé rameno má v sobě otvor, který musí zapadnout na trn v držáku.



Obě ramena se k držáku instalují stejně jako tažná tyč (viz článek 5.5).

Varování

Vždy se ujistěte, že jsou obě ramena dokonale připevněna. Pokud ne, mohou se uvolnit z Vozíku a způsobit tak vážnou nehodu.

Varování

Ujistěte se, že obě bezpečnostní závlačky jsou na svých místech a zajištěny klipem.

6.4 Připevnění Joggingového kola

Osa Joggeru je na dvou místech zploštěna.



Otevřete rychloupínák Joggeru co nejvíce. Vložte Joggingové kolo do výřezu na koních ramen tak, aby plošky na koncích osy byly rovnoběžné s výřezy.



Pokud nelze kolo zasunout do výřezu, povolte matici rychloupínáku.

Zatlačte Joggingové kolečko co nejdále do výřezu a zarovnejte jej ve směru jízdy.

Utáhněte matici rychloupínáku dokud se nedotkne povrchu vidlice.

Zavřete rychloupínák.



Rychloupínák je spolehlivě utažen, pokud jasně cítíte odpor při jeho zavírání. Měli byste cítit tento odpor asi 60° před dovržením páčky rychloupínáku.

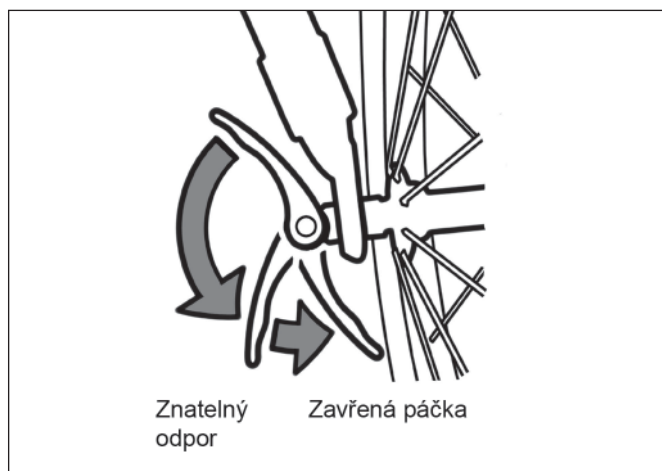

V zavřené poloze nemusí být vždy páčka rychloupínáku ve směru výřezu.



Upozornění

Ujistěte se, že rychloupínák je dostatečně utažen. Pokud ne, Joggingové kolečko se může uvolnit a v nejhorším případě vypadnout z ramen. Pokud je utaženo příliš, plastové koncovky ramen se mohou poškodit.

Pro vyjmutí Joggingového kolečka uvolněte rychloupínák a povolte matici o 2 až 3 závitů

Tip

Nedostatečně rovné vedení Joggeru můžete nastavit změnou polohy kolečka v drážkách.

6.5 Připevnění a použití bezpečnostního poutka

K zabránění nekontrolovaného pohybu Vozíku je tento vybaven bezpečnostním poutkem.

Poutko se nachází v malé vnitřní kapsičce v zadní části rámu (viz článek 4.9).

Navlékněte menší oko poutka na trubku madla, jak je popsáno v článku 4.4.

Během cesty si navlékněte větší oko kolem zápěstí.



Pokud bezpečnostní poutko nepoužíváte například při tažení za kolem, můžete je uložit v kapse ve stropu Vozíku.



6.6 Poznámky nezbytné pro provoz

Měli byste sledovat bezpečnostní pokyny ze začátku tohoto článku, stejně jako základní bezpečnostní pokyny ze začátku tohoto návodu.

Varování

Při použití Vozíku jako Jogger si vždy navlékněte na zápěstí bezpečnostní poutko připevněné k madlu. Tím zabráníte případnému odjetí Vozíku pryč.

Varování

Při použití jako Jogger nesmí být kočárkové kolečko připevněno.



Upozornění

Pokaždé zajistěte závlačku kočárkového kolečka v otvoru držáku. Při jejím uvolnění se může poškodit podlaha Vozíku.



Upozornění

Zajistěte, aby si děti nestoupaly na ramena předního kola během nastupování nebo vystupování z Vozíku.

Varování

Pro zabránění převržení Vozíku dozadu nepřetěžujte během Joggingu zavazadelník. Správné umístění těžiště zkontrolujete takto:
Ztlačte madlo dolů o cca 15 cm. Vozík se musí vrátit zpátky na všechna 3 kola a nepřevrátit se dozadu.

7. Použití jako kočárek



7.1 Bezpečnostní pokyny pro kočárek

- Ujistěte se, že jste si přečetli bezpečnostní pokyny na začátku tohoto návodu.
- Před každou cestou zkontrolujte, zda všechny části jsou pevně připevněny, zejména všechna kola a madlo.
- Parkujte Vozík pouze na rovných místech.
- Pokud parkujete kočárek, vždy zajistěte obě parkovací brzdy. Použití pouze jedné brzdy nezajistí Vozík dostatečně.
- Pokud parkujete Vozík, ujistěte se, že se nemůže převrátit.
- Při tlačení kočárku vždy použijte bezpečnostní poutko upevněné k madlu a Vašemu zápěstí.
- Jogging a Inline bruslení s kočárkem není doporučeno.
- Abyste se naučili Vozík dobře ovládat, nejdříve jej vyzkoušejte bez dětí, zato však plně naložený někde na klidném místě.
- Parkovací brzda není určena k brzdění Vozíku.
- K zabránění k převržení Vozíku dozadu nepřetěžujte při Joggingu zavazadelník. (viz článek 7.5).
- Nikdy nesjíždějte s kočárkem schody.

7.2 Zátěžové charakteristiky kočárku

Maximální rychlost

Vycházková

Varování

Inline bruslení a jogging s kočárkem není doporučeno.

7.3 Připevnění kočárkového kolečka

Pokud poprvé připevňujete kočárkové kolečko, doporučujeme Vám postavit Vozík na zadní stranu. To Vám poskytne lepší výhled na místo montáže a dostatečný prostor pro instalaci.

Poté, co jste uvolnili závlačku z otvoru držáku, zasuňte čep kolečka do držáku.



Zasuňte bezpečnostní závlačku do otvoru v držáku.



Zajistěte závlačku ve správné poloze bezpečnostním klipem.



7.4 Připevnění a použití bezpečnostního poutka

Zabránění nekontrolovaného pohybu Vozíku je tento vybaven bezpečnostním poutkem.

Poutko se nachází v malé vnitřní kapsičce v zadní části rámu (viz článek 4.9).

Navlékněte menší oko poutka na trubku madla, jak je popsáno v článku 4.4.

Během cesty si navlékněte větší oko kolem zápěstí.



Pokud bezpečnostní poutko nepoužíváte například při tažení za kolem, můžete je uložit v kapse ve stropu Vozíku.



7.5 Poznámky nezbytné pro provoz

Měli byste sledovat bezpečnostní pokyny ze začátku tohoto článku, stejně jako základní bezpečnostní pokyny ze začátku tohoto návodu.

Varování

Při použití Vozíku jako Kočárku si vždy navlékněte na zápěstí bezpečnostní poutko připevněné k madlu. Tím zabraňte případnému odjetí Vozíku pryč.

Upozornění

Při přejíždění větších kamenů nebo větších překážek se může kočárkové kolečko stejně tak jako jeho držák poškodit.

Upozornění

Ujistěte se, že závlačky držáků ramen joggeru a tažné tyče jsou zajištěny na svých místech. Po jejich uvolnění by mohlo dojít k poškození Vozíku.

Varování

Pro zabránění převržení Vozíku dozadu nepřetěžujte během Joggingu zavazadelník. Správné umístění těžiště zkontrolujete takto:
Ztlačte madlo dolů o cca 15 cm. Vozík se musí vrátit zpátky na všechna 3 kola a nepřevrátit se dozadu.

8. Seznam dostupného příslušenství

vložka pro novorozence
opora hlavy pro novorozence
opora pro děti od 10 do 20 měsíců
zavinovačka
sluneční clona
fusak
celoroční fusak
pláštěnka
gumová podložka pod nohy
závěs
světla

9. Servis, údržba a skladování

Tažná tyč

Pravidelně kontrolujte tažnou tyč, zda není poškozená.

Varování

Pokud jsou zřejmé známky poškození tažné tyče, tato musí být vyměněna. Předejte tak následkům možné nehody. Poradte se o tom se svým odporným prodejcem.

Kola

Očistěte osy kol jistící kuličky na koncích a tlačítko k uvolnění kola. Naneste trochu tuku na zajišťovací kuličky a několikrát stiskněte tlačítko.

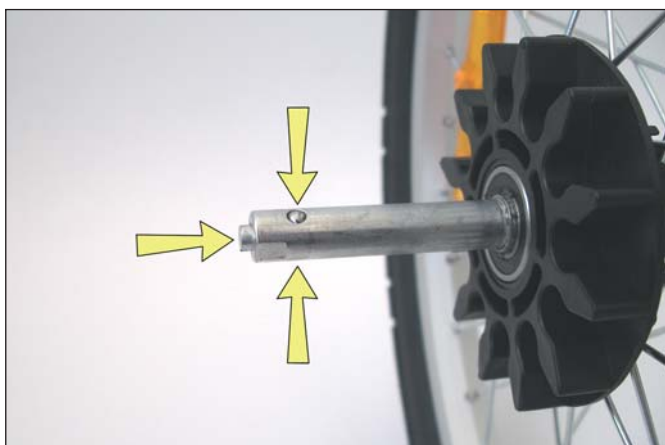

Varování

Pokud nejsou zajišťovací kuličky dobře udržovány, mohou ztratit svou důležitou funkci. To může způsobit ztrátu kola s vážnými následky.

Nechte svá kola (pneu, ráfky, napnutí drátů, ložisko) zkontrolovat jednou ročně svým odborným prodejcem.

Vyčistěte kola pečlivě a ošetřete je ochranným voskem, zejména pokud je používáte v zimě.

Potahová látka

Kontrolujte pravidelně potah, nejeví-li známky poškození (trhliny).

Varování

Trhliny v potahu představují vysoké bezpečnostní riziko. Skrz díry v potahu může přijít Vaše dítě do kontaktu s koly nebo porvrcem vozovky. Pokud objevíte díru v potahu kontaktujte odborného prodejce co nejdříve: potah musí být ihned opraven nebo vyměněn.

Látku potahu lze očistit běžným mýdlem nebo jemným čistícím prostředkem a teplou vodou. Nikdy nepoužívejte škrabky nebo čistící píský.

Skladování

Skladujte svůj Croozer na čistém a dobře větraném místě.

Před uložením musí být Vozík dokonale vysušen pro prevenci vzniku plísní a jiným projevům vlhkosti.

K zabránění ztráty barev nenechávejte stát Vozík dlouho na slunci.

Neskladujte Vozík po dlouhou dobu připojený k jízdnímu kolu.

Upozornění

Stejně jako guma obsahují pneumatiky chemické sloučeniny, které mají své zvláštní fyzické projevy. Při vzájemném dotyku, například s bočními nebo čelními okénky, mohou pneumatiky, zejména vlhké, zanechat na plastu neodstranitelné hnědé svrny. Při vyšších teplotách skladování mohou pneumatiky mírně zapáchat, zápachem může načichnout tkanina potahu, a tím později obtěžovat děti uvnitř vozíku. Z toho důvodu doporučujeme skladovat kola odděleně od ostatních částí vozíku.

Základní údržba

Prohlédněte si svůj Vozík.

Všechny lakované, chromované nebo galvanizované části (včetně šroubových spojů) by měly být pravidelně čistěny a chráněny pomocí dostupných prostředků k tomu určených.

Poradte se svým specializovaným prodejcem, které prostředky na ochranu Vozíku použít.

10. Technické specifikace

D x Š x V bez madla	
(Croozer Kid for 1)	103 x 73,5 x 85 cm
(Croozer Kid for 2)	106 x 88 x 85 cm
D x Š x V ve složeném stavu	
(Croozer Kid for 1)	111 x 73 x 29 cm
(Croozer Kid for 2)	112 x 87,5 x 30 cm
Hmotnost prázdného Vozíku	
(Croozer Kid for 1)	13,3 kg
(Croozer Kid for 2)	14,6 kg
Nosnost	
(Croozer Kid for 1)	35 kg
(Croozer Kid for 2)	45 kg
Velikost kol Vozíku	20"
Velikost Joggingového kola	16"
Velikost kočárkového kola	8"

11. Záruka

Záruka na výrobek pokrývá výrobní vady. Poškození výrobku nevhodným použitím, použitím síly, zanedbáním údržby nebo běžným opotřebením jsou vyloučena z běžné záruky. Na výrobek je poskytována 24 měsíců.

Naše výrobky se skládají také z částí, podléhajících běžnému opotřebením za běžného použití. Výše opotřebením závisí na podmínkách používání a na tom, jak je často Vozík servisován a udržován.

V této souvislosti uvádíme, že některé části (zejména u Vozíku používaného denně za každého počasí) mohou přesáhnout limit ještě před vypršením záruky.

Pro Vaši informaci zde uvádíme tabulku nejdůležitějších vlivů na opotřebením a jmenujeme zde typické faktory, které mohou zapříčinit překročení únosné míry opotřebením.

Vždy záleží na:

- Způsobu použití
- Četnosti používání
- Péči a údržby

Funkční opotřebením vozíku a jeho částí naleznete v následující tabulce.

Dosažení limitu opotřebením velice záleží jak pečlivě se uživatelé věnují jeho údržbě a jak je používají:

- **Počet ujetých km**
 - **Převážení:**
Cestujících
Nákladu
 - **Způsob jízdy**
Stupeň zrychlení a brzdění
 - **Ostré projíždění zatáček**
 - **Vlivy počasí**
UV záření
Vlhkost
Špína
Teplota
- Slané prostředí jako například:
Slaný mořský vzduch
Kontakt se slanou vodou
Solené silnice
- **Skladování**
 - **Úroveň údržby:**
Intervaly údržby
Prostředky používané k údržbě
Způsob skladování
Servis a prohlídky

Prosím, prohlédněte si následující tabulku vlivu počasí. Můžete zde vidět které hlavní faktory ovlivňují opotřebením a poškození jednotlivých dílů.

Faktory které zvyšují opotřebení vozíku:

Faktory opotřebení		Díly a části						
		Potah	Sedadlo	Textilie Podlaha, boční stěny	Okna	Ráfky, náboje a výplet	Pneumatiky ^{*5}	Tažná tyč, závěs
Převážení :	Cestujících		x	xx		x	xx	xx
	Nákladu			xx		x	xx	xx
Způsob jízdy:	Stupeň zrychlení a brždění					xxx		
Ostré projíždění zatáček						xxx	xxx	
Vlivy počasí:	UV záření	xx ^{*1}	x	xx	xx		xx ^{*2}	
	Vlhkost	xx ^{*3}	xx	xx	x	x	x	x
	Špína	xx	xx	xx	xx	x	x	x
	Teplota	x ^{*6}	x	x ^{*6}	xx ^{*6}		x	
	Slaný vzduch	x	x	xx	x	xx	x	xx
	Kontakt se slanou vodou	xx	xx	xx	xx	xxx	x	xx
	Solené silnice	xx		xx	x	xxx	x	xx
Způsob skladování		x ^{*3}	x ^{*3}	x ^{*3}	x ^{*3}		x ^{*4}	

Vlivy na opotřebení a poškození:

- x: Střední vliv na opotřebení a poškození
 xx: Silný vliv na opotřebení a poškození
 xxx: Rozhodující vliv na opotřebení a poškození

- * 1 - Pokud možno předcházejte vystavení silnému slunečnímu světlu
 * 2 - Pokud možno předcházejte dlouhodobému vystavení slunečnímu světlu
 * 3 - Předcházejte tvorbě plísňe skladováním na suchém místě
 * 4 - Bez opotřebení během skladování v zavěšené poloze
 * 5 - Pravidelně kontrolujte tlak v pneumatikách
 * 6 - Mráz: Při teplotách minus 20° C materiál křehne a může popraskat